

マルチバック スライサー

Slicer



ユーザー目線で開発されたスライサー

ムルチパック社のスライサーの最大の特徴は、当社独自の特殊なカッティングシステム。
幅広い温度帯の製品のカットを可能にしたため、
ランニングコストを抑えながらも生産性が向上します。

シンプルかつオープンなデザインは、立ち上げやクリーニングの手間を
極限まで省き、衛生面の管理も容易です。

さまざまな仕様にも柔軟に対応し、
1日に複数アイテムを生産する現場にも最適です。

ツール不要で交換が容易

グリッパー、ローディングコンベアー、
カッティングフレーム交換がワンタッチ



コスト削減

スキャン機能で入れ目を下げ、
生産コストを削減



直感的な操作

グラフィカルで分かりやすい
操作パネル



柔軟な対応が可能

本数替えは
チェックウエイアーの
トラック数変更で対応可能



人間工学に基づいた設計

腰高のローディングコンベアーで、
オペレーターにやさしいローディング

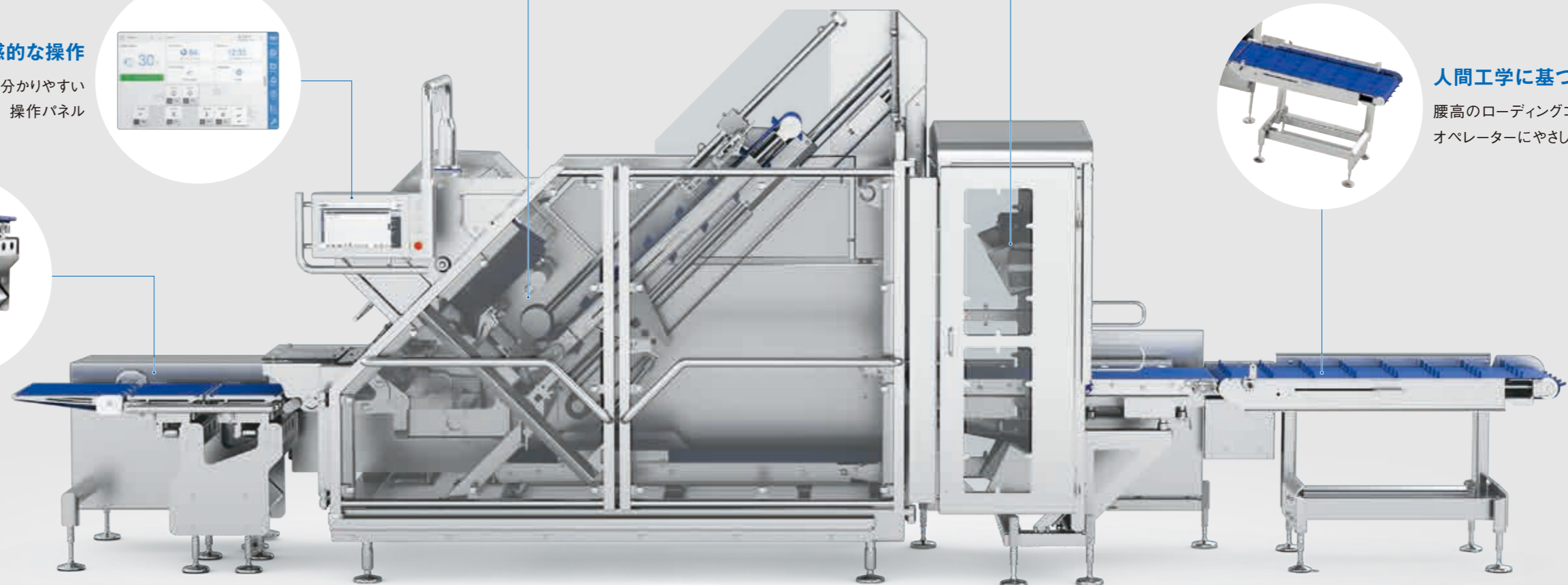

センターシンメトリックカッティング技術

特殊な刃物の形状と動きで、原木のセット位置に関わらず、刃物の「押し」と「引き」を均一の割合でスライスすることが可能です。そのため、幅広い温度帯の製品に対応できます。

刃物が製品の中央から垂直に落ちるような軌跡を描くため、製品がずれにくく、並びが美しく保たれます。よって、包装機への自動投入の際などに切り離れた製品位置が安定しており、生産現場の人員削減や衛生性向上に貢献します。

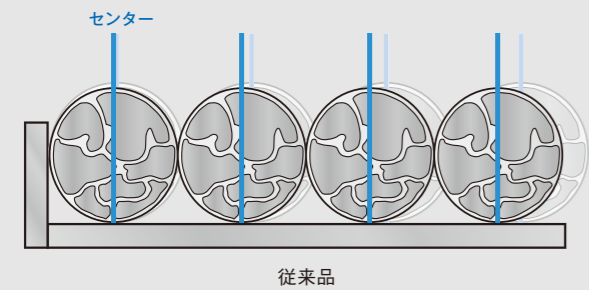
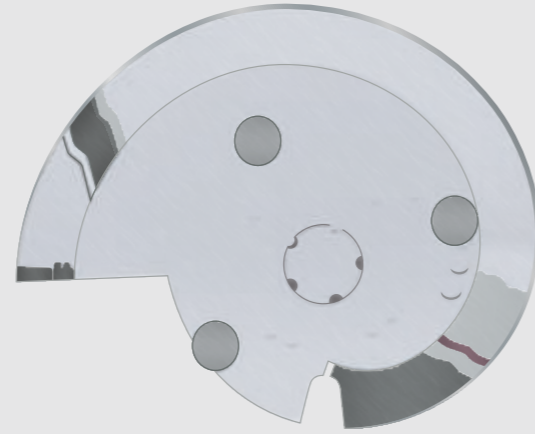

原木ローディングの容易さに加え、ガイド付の投入ベルトデザインにより複数本の原木を同時にスライスする際も、径のバラつきに関わらず原木間のセンター距離が不変。包装機への自動投入の際にも、ポーションのセンタリング等の位置補正が不要です。

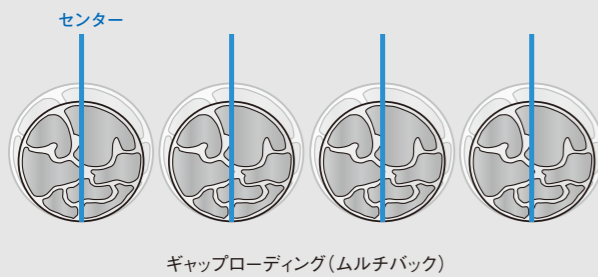

深絞り包装機への自動投入で大きなアドバンテージとなります。

プロダクトインフィード

カッティング工程へ製品を搬送する際には、サーボモーター駆動を利用し精密なポジショニングを行います。

上下両側からコンベアーが駆動することで、製品に摩擦がかからない状態でのやさしいフィードが可能。この特長により、アイドルカット後のスライス厚も正確に切り離すことができます。



スキャニングシステム

スライス前、不定形な製品をスキャナーのセンサーが検知し、それぞれの形状で最も無駄のない制御方法を設定します。システムに送られたデータを元に、グリッパーが自動調節されます。

不定形品の生産量の多い現場ではとりわけ投資回収効果の高いシステムです。



テクニカルデータ

S800

機械サイズ (長×巾×高さ)	3,000 × 1,700 × 2,500 mm
機械重量	2,300 kg
カットチャンバー (巾×高さ)	450 × 180 mm
最大スライス速度	800 枚/分
最長プロダクトサイズ	1,200 mm ※オプション 1,500
電源	400V 50/60Hz または 200V 50/60Hz
トラック数	1-4 ※オプション 5-8
必要エア圧力	6-10 bar
バックタイプ	
ポーションタイプ	



ポーションタイプ

様々なポーションタイプを取り揃え、
お客様のご要望にフレキシブルにお応えします。



輸入元



MULTIVAC Japan

東京食品機械株式会社

URL <https://www.tokyofoods.co.jp>

E-mail tfm@jp.multivac.com

本社	〒103-0013 東京都中央区日本橋人形町1-3-8 TEL 03-3663-4006 (代表) FAX 03-3662-4941
北海道支店	〒003-0835 北海道札幌市白石区北郷5条5丁目7-25 TEL 011-805-2010 (代表) FAX 011-805-2020
東北支店	〒982-0023 宮城県仙台市太白区鹿野3-19-15 TEL 022-398-9101 (代表) FAX 022-246-6101
名古屋支店	〒463-0037 愛知県名古屋市守山区天子田3-909 TEL 052-778-9712 (代表) FAX 052-778-9713
大阪支店	〒567-0037 大阪府茨木市上穂東町4-13 TEL 072-646-7828 (代表) FAX 072-622-7777
九州支店	〒816-0911 福岡県大野城市大城2-23-36 TEL 092-558-3001 (代表) FAX 092-504-5277
我孫子工場	〒270-1163 千葉県我孫子市久寺家18番地5 TEL 04-7183-8777 (代表) FAX 04-7183-8875
戸田工場	〒335-0021 埼玉県戸田市新曽765 TEL 048-441-6255 (代表) FAX 048-441-5520

取扱販売代理店